

HABA



HAMAXX

PALETTENSTAPELN UND ENTSTAPELN

▶ Hamaxx

Vollautomatisches Stapeln und Entstapeln von Paletten.

Das Gerät hilft Ihnen, den Umgang und die Lagerung der leeren Paletten zu verbessern. Der Vorteil dieser Technik ist, dass die Leerpaletten weniger von Hand bewegt werden müssen und sich somit Verletzungen wie z.B. gequetschte Finger oder Füße und Rückenschäden erübrigen.

Der „HAMAXX“ stapelt und entstapelt automatisch. Der Bediener entnimmt oder setzt die Palette mit dem Stapler oder Hubwagen auf Bodenniveau in den / aus dem „HAMAXX“. Dieser erkennt die Palette mittels Fotosensoren, wonach die Paletten eine nach der anderen automatisch gestapelt oder entstapelt werden (je nach Geräteeinstellung).

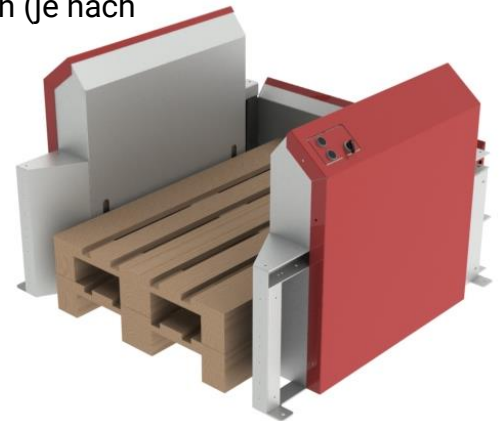

▶ Hamaxx

Schnell, sicher, einfach und effizient

- Benutzerfreundliches Palettenhandling
- Gesteigerte Produktivität
- Weniger Verlust an Paletten
- Immer bündige, gleichhoch gestapelte Palettenstapel
- Ordnung in den Betriebs- und Lagerräumen
- Geringerer Zeitaufwand pro Palettenbewegung
- Fast geräuschloser Betrieb
- Vermeidung von Rückenschäden, gequetschten Fingern und Füßen
- Reduzierung von Personalausfällen
- Zufriedene Mitarbeiter durch Vermeidung manueller Palettenbewegungen

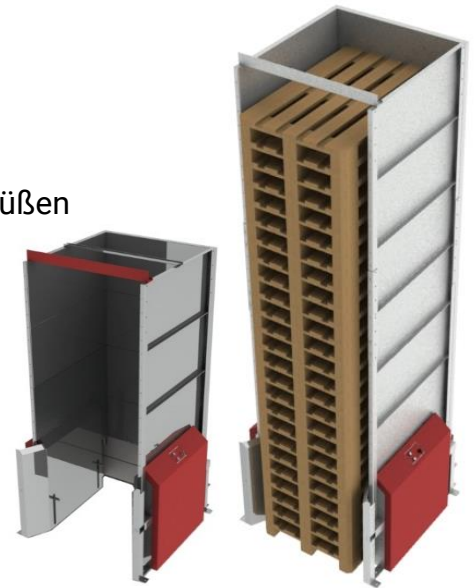

► Hamaxx

Technische Eckdaten:

- Stromanschluss: 230 V / 50 Hz
- Druckluft: 6 bar / Verbrauch ca. 16 Liter/Takt
- Farbe: RAL 3020 Signalrot = Standard
- CE-konforme Bauweise
- Für 15 oder 25 Paletten

Optionen:

- Ausführung in Edelstahl
- Elektro-Ausführung
- Zusätzliche Schutzeinhausung
- Farbe nach Wahl
- Sonderausführungen auf Anfrage

